

**Leviat**  
A CRH COMPANY



# Scaldex SUMO

De nieuwe generatie geveldragers



# Leviat®

A CRH COMPANY

**Wij bedenken (imagine), modelleren (model) en maken (make) technische producten en innovatieve bouwoplossingen die helpen architectonische visies om te zetten in realiteit en die het onze bouwpartners mogelijk maken om beter, veiliger, sterker en sneller te bouwen.**

**Leviat is een wereldleider op het gebied van verbindings-, bevestigings-, hijs- en verankeringsstechniek.**

Van de bouw van nieuwe scholen, ziekenhuizen, woningen en infrastructuur tot het repareren en onderhouden van erfgoedstructuren, onze technische vaardigheden maken wereldwijd het verschil.

Wij bieden technische ondersteuning in elke fase van een project, van de eerste planning tot de installatie en verder.

Onze technische ondersteuningsdiensten variëren van eenvoudige productselectie tot de ontwikkeling van een volledig op maat gemaakte, projectspecifieke ontwerp oplossing.

Elke belofte die wij lokaal maken, heeft de inzet en toewijding van ons wereldwijde team.

Leviat heeft bijna 3.000 medewerkers op 60 locaties in Noord-Amerika, Europa en Azië-Pacific, en biedt wereldwijd een flexibele en snelle service.

Leviat, een CRH-bedrijf, maakt deel uit van 's werelds toonaangevende bouwmaterialenhandel.

Leviat is de thuisbasis van:

**Ancon®**

**Aschwanden**

**Connolly**

**HALFEN**

**HELIFIX**

**ISEDIO**

**MB MeadowBurke**

**MOMENT**

**PLAKA**

**scaldex**

**thermomass®**





## Scaldex SUMO geveldraggers

De Scaldex SUMO is de nieuwste generatie Scaldex geveldraggers voor de opvang van uw gevelmetselwerk. Deze worden vooral gebruikt bij grotere raamopeningen, aan overkragingen, hoekramen, als startprofiel of ten behoeve van dilatatievoegen in het gebouw. Het ontwerp van de Scaldex SUMO heeft een efficiënter en economischer materiaalgebruik dan de klassieke BFS geveldrager wat leidt tot lichtere ontwerpen. De Scaldex SUMO werd speciaal ontwikkeld voor de steeds toenemende spouwbreedte en voor toepassing bij zwaardere belastingen. Na talrijke testen uitgevoerd door genotificeerde instantie nr. 0960 SKG-IKOB werd voor deze Scaldex SUMO ook de CE-markering toegekend.



## Welk voordeel biedt de Scaldex SUMO?

- Efficiënter en economischer materiaalgebruik leiden tot lichtere ontwerpen
- Er zijn minder verankeringen nodig voor dezelfde belasting
- Ze biedt een verticale regeling van 40 mm en een laterale regeling van 35 mm
- In combinatie met het optioneel stelschroefstelsel zorgt een diepteregeling van 20 mm voor een volledige 3D-regeling
- Door de beperkte verankeringen en slanker model zijn er minder warmteverliezen, dus betere EPB-waarden
- Minder arbeidsintensief bij plaatsing door een kleiner aantal consoles

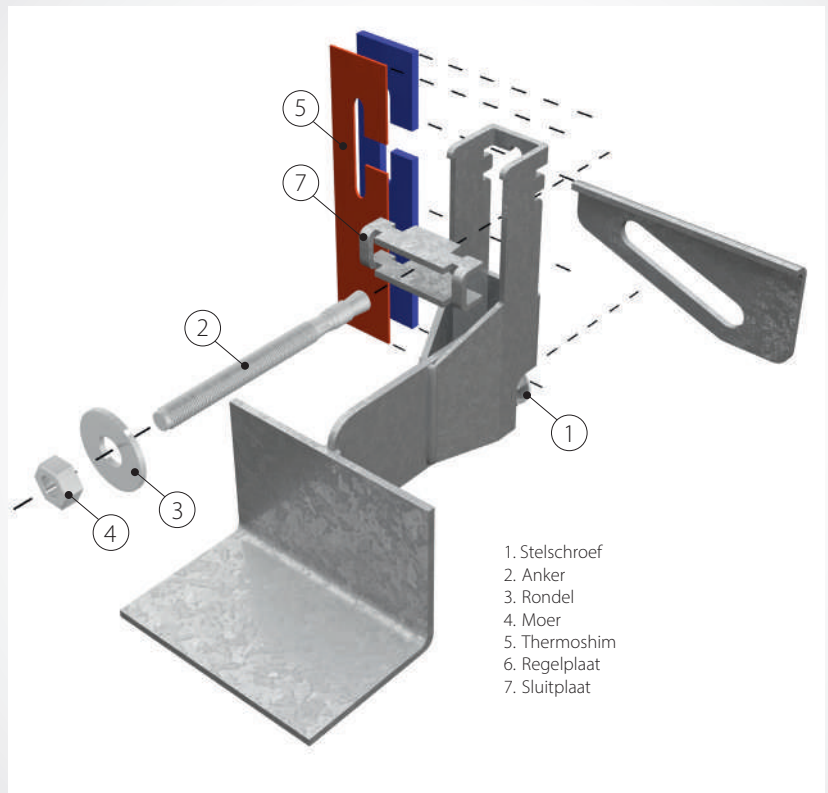

## Eigenschappen

- Thermisch verzinkt volgens de norm EN ISO 1461 en EN 845-1
- Een zichtbare afwerking is mogelijk met een polyester poedercoating in een RAL kleur naar keuze
- Een onzichtbare afwerking kan gerealiseerd worden door toepassing van rollaagbeugels
- Uitvoering in RVS 304L of 316L is mogelijk, zowel zichtbaar als onzichtbaar
- 100% in-house ontworpen en geproduceerd naar de wensen van de klant
- De koudebruggen worden sterk gereduceerd door een geringer contact met de binnenstructuur en slanker ontwerp
- De grote verticale en laterale regeling zorgen voor een perfect horizontale plaatsing

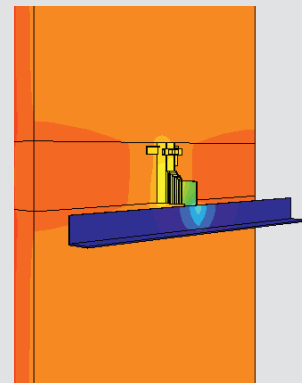

## System met diepte-regeling Scaldex SUMO 3D (optioneel)

Om gemakkelijk de onregelmatigheden in de achterliggende (beton)structuur te kunnen opvangen kan ons stelschroefstelsel een extra diepteregeling van 20 mm bieden.

Dit zorgt samen met de verticale en laterale regelmogelijkheid voor een optimale 3D regeling. De diepteregeling gebeurt door een speciaal ontwikkeld schroefstelsel dat een verhoogd contactoppervlak heeft om zo de spanningen in de achterliggende constructie te reduceren.

## Type beugels

BEUGEL TYPE K	BEUGEL TYPE KR	BEUGEL TYPE KRL	BEUGEL TYPE SLR
AANZICHT	AANZICHT	AANZICHT	AANZICHT
BEUGEL TYPE S	BEUGEL TYPE SR	BEUGEL TYPE SRL	BEUGEL TYPE SL
AANZICHT	AANZICHT	AANZICHT	AANZICHT

## Verzinkt staal

De Scaldex SUMO geveldragers worden geproduceerd op onze eigen terreinen door één van de beste staalverwerkingsbedrijven van België. Door fors te investeren in het machinepark en productie-efficiëntie wordt aan strenge kwaliteitseisen voldaan. Zo werden in de loop der jaren een knip- en plooiemachine en enkele lasermachines aangekocht, en waar vroeger nog manueel gelast werd wordt sinds kort ook een lasrobot ingezet bij de fabricatie van de geveldragers. Al deze machines worden aangedreven door een park van zonnepanelen op het terrein zodat de productie zo duurzaam mogelijk gebeurt. Ook bij het verzinken van de geveldragers is geïnvesteerd in een eigen waterzuiveringsinstallatie en een ultramoderne luchtzuivering.

### Toepassing

- Zichtbare geveldragers welke thermisch verzinkt zijn afgewerkt zonder bijkomende oppervlaktebehandeling
- Zichtbare geveldragers welke thermisch verzinkt zijn en afgewerkt met een bij hoge temperatuur geharde polyester poedercoating in een opgegeven RAL kleur.
- Zichtbare geveldragers uit roestvrij staal eventueel gebeitst en gepassiveerd.
- Niet zichtbare geveldragers thermisch verzinkt of uit roestvrij staal waar over het hoekprofiel speciale rollaagbeugels gehaakt kunnen worden om een rollaag op te metsen.
- Niet zichtbare geveldragers thermisch verzinkt of uit roestvrij staal eventueel voorzien van een T-profiel waaraan met een daarvoor geschikte constructielijm de gevelsteen bevestigd wordt.

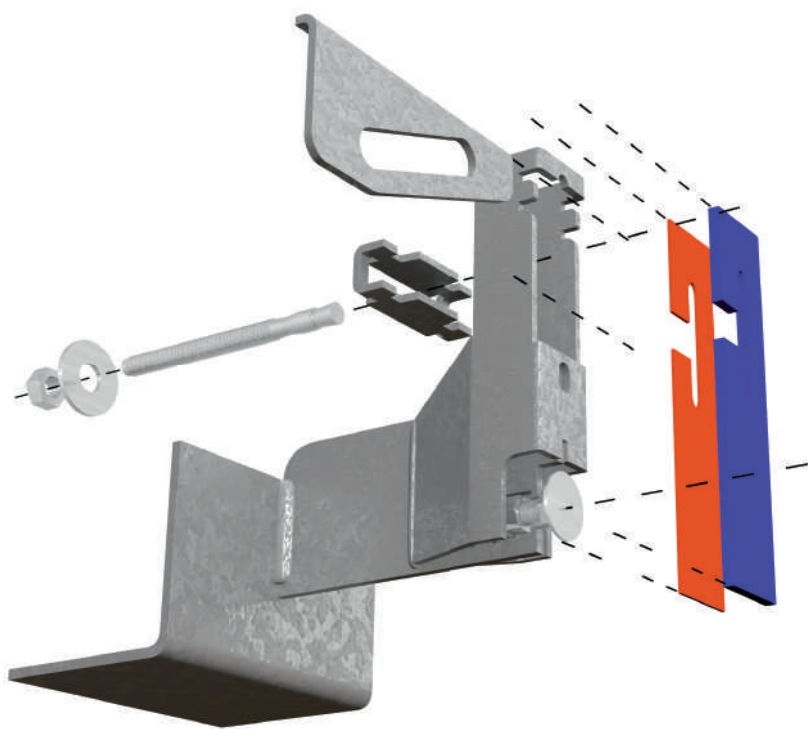

### Eigenschappen van verzinkt staal

- Zink beschermt staal
- Roestvrije garantie
- Voorkomt corrosie
- Lange levensduur
- Barrièrebescherming tegen vocht en zuurstof
- Galvanisch beschermd
- Lagere onderhoudskosten en minder belasting voor het milieu

## Uitvoeringsmogelijkheden

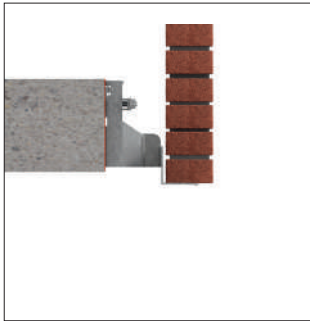

Zichtbaar, al dan niet gelakt naar keuze

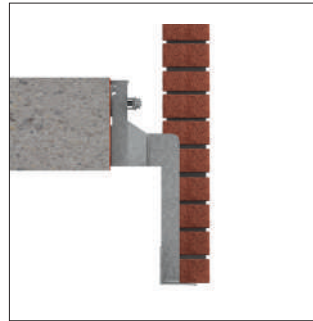

Met verlagingslat bij screens/rolluiken



Onzichtbaar met verschillende types rollaagbeugels



Met verlagingslat achter hoeklijn

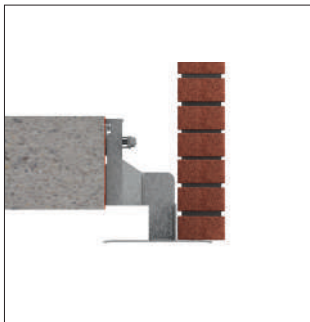

Spouwafsluiting met T-profiel

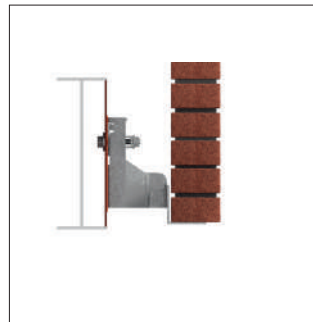

Bevestiging aan stalen ligger

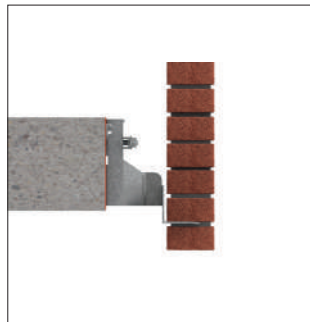

Steen onder gelijmd



Console met 3D-regeling

## Type verankering

### DOORSTEEKANKERS

DOORSTEEKANKER SMART	SMK
DOORSTEEKANKER FISCHER	FBN II (A4) / FAZ II (A4)
DOORSTEEKANKER SCELLIT	BZ / BZ+ (A4)



### BOUTEN / MOEREN / SLUITRINGEN

ZESKANTTAPBOUT	DIN 933
ZESKANTMOER	DIN 934
SLUITRING	DIN 125



### CHEMISCHE VERANKERINGEN

DRAADEIND	DIN 976
ZESKANTMOER	DIN 934
SLUITRING	DIN 125
INJECTIEMORTEL	SMART S-IRV
INJECTIEMORTEL	FISCHER FIS VS
INJECTIEMORTEL	SCELLIT X-PRO





## Leviat, uw partner in metselwerkondersteuning

### Service

Een team van gemotiveerde, goed opgeleide en technisch onderlegde medewerkers is dagelijks in de weer om voor uw project de beste oplossing te zoeken. Wij zorgen voor een professionele begeleiding vanaf de ontwerpfase tot de engineering, productie en levering. Onze vertegenwoordigers komen graag bij u langs voor overleg.

### Productie

Wij investeren voortdurend om de kwaliteit en leveringstijden van onze producten te verbeteren. Zo is onlangs in onze productiehal een lasrobot geïnstalleerd om onze geveldragers snel en met hoogkwalitatieve lassen te produceren. Tevens is ook een snellere en accuratere lasermachine toegekomen ter vervanging van een ouder model. Wij beschikken over een eigen poedercoating productielijn om zo nog beter aan de wensen van onze klanten te voldoen



### Milieubewust

Al onze machines worden aangedreven door een park van zonnepanelen op het terrein zodat de productie zo duurzaam mogelijk gebeurt. Ook bij het verzinken van de geveldragers is geïnvesteed in een eigen waterzuiveringsinstallatie en een ultramoderne luchtzuivering.

Een professioneel bedrijf gespecialiseerd in staalrecyclage voert al het productie afval af. De metalen en het oud ijzer vormen zo de grondstof voor uiteenlopende nieuwe metaalproducten. Door metalen te recyclen kan een grote hoeveelheid CO<sub>2</sub>-uitstoot en energieverstopping vermeden worden.

## Advies nodig voor uw project?

Onze ingenieurs helpen u graag verder :

Bel gerust naar  
**052 42 54 05**

of stuur uw vraag naar  
**info@scaldex.be**

## Wereldwijde contacten voor Leviat:

### Australië

**Leviat**  
98 Kurrajong Avenue,  
Mount Druitt Sydney, NSW 2770  
Tel.: +61 - 2 8808 3100  
E-mail: info.au@leviat.com

### België

**Leviat**  
Industrielaan 2  
1740 Ternat  
Tel.: +32 - 2 - 582 29 45  
E-mail: info.be@leviat.com

### China

**Leviat**  
Room 601 Tower D, Vantone Centre  
No. A6 Chao Yang Men Wai Street  
Chaoyang District  
Beijing · P.R. China 100020  
Tel.: +86 - 10 5907 3200  
E-mail: info.cn@leviat.com

### Duitsland

**Leviat**  
Liebigstraße 14  
40764 Langenfeld  
Tel.: +49 - 2173 - 970 - 0  
E-mail: info.de@leviat.com

### Filipijnen

**Leviat**  
2933 Regus, Joy Nostalg, ADB  
Avenue,  
Ortigas Center, Pasig City  
Tel.: +632 - 957 - 6381  
E-mail: info.ph@leviat.com

### Finland

**Leviat**  
Vädursgatan 5  
412 50 Göteborg / Schweden  
Tel.: +358 (0)10 6338781  
E-mail: info.fi@leviat.com

### Frankrijk

**Leviat**  
18, rue Goubet  
75019 Paris  
Tel.: +33 - 1 - 44 52 31 00  
E-mail: info.fr@leviat.com

### India

**Leviat**  
309, 3rd Floor, Orion Business Park  
Ghodbunder Road, Kapurbawdi,  
Thane West, Thane,  
Maharashtra 400607  
Tel.: +91 - 22 2589 2032  
E-mail: info.in@leviat.com

### Italië

**Leviat**  
Via F.lli Bronzetti 28  
24124 Bergamo  
Tel.: +39 - 035 - 0760711  
E-mail: info.it@leviat.com

### Maleisië

**Leviat**  
28 Jalan Anggerik Mokara 31/59  
Kota Kemuning,  
40460 Shah Alam Selangor  
Tel.: +603 - 5122 4182  
E-mail: info.my@leviat.com

### Nederland

**Leviat**  
Oostermaat 3  
7623 CS Borne  
Tel.: +31 - 74 - 267 14 49  
E-mail: info.nl@leviat.com

### Nieuw-Zeeland

**Leviat**  
2/19 Nuttall Drive, Hillsborough,  
Christchurch 8022  
Tel.: +64 - 3 376 5205  
E-mail: info.nz@leviat.com

### Noorwegen

**Leviat**  
Vestre Svanholmen 5  
4313 Sandnes  
Tel.: +47 - 51 82 34 00  
E-mail: info.no@leviat.com

### Oostenrijk

**Leviat**  
Leonard-Bernstein-Str. 10  
Saturn Tower, 1220 Wien  
Tel.: +43 - 1 - 259 6770  
E-mail: info.at@leviat.com

### Polen

**Leviat**  
Ul. Obornicka 287  
60-691 Poznan  
Tel.: +48 - 61 - 622 14 14  
E-mail: info.pl@leviat.com

### Singapore

**Leviat**  
14 Benoi Crescent  
Singapore 629977  
Tel.: +65 - 6266 6802  
E-Mail: info.sg@leviat.com

### Spanje

**Leviat**  
Polígono Industrial Santa Ana  
c/ Ignacio Zuloaga, 20  
28522 Rivas-Vaciamadrid  
Tel.: +34 - 91 632 18 40  
E-mail: info.es@leviat.com

### Tsjechië

**Leviat**  
Business Center Šafránkova  
Šafránkova 1238/1  
155 00 Praha 5  
Tel.: +420 - 311 - 690 060  
E-mail: info.cz@leviat.com

### Verenigd Koninkrijk

**Leviat**  
A1/A2 Portland Close  
Houghton Regis LU5 5AW  
Tel.: +44 - 1582 - 470 300  
E-mail: info.uk@leviat.com

### Verenigde Staten van Amerika

**Leviat**  
6467 S Falkenburg Rd.  
Riverview, FL 33578  
Tel.: (800) 423-9140  
E-mail: info.us@leviat.us

### Zweden

**Leviat**  
Vädursgatan 5  
412 50 Göteborg  
Tel.: +46 - 31 - 98 58 00  
E-mail: info.se@leviat.com

### Zwitserland

**Leviat**  
Hertistrasse 25  
8304 Wallisellen  
Tel.: +41 - 44 - 849 78 78  
E-mail: info.ch@leviat.com

### Voor niet vermelde landen

E-mail: info@leviat.com

## Leviat.com

### Opmerkingen bij deze catalogus

© Beschermd door copyright. De constructietoepassingen en gegevens in deze publicatie zijn slechts indicatief. Voor elke situatie moeten de werkdetails van het project worden toevertrouwd aan voldoende gekwalificeerde en ervaren personen. Hoewel bij het opstellen van deze publicatie de grootst mogelijke zorg is besteed om ervoor te zorgen dat alle adviezen, aanbevelingen of informatie nauwkeurig zijn, aanvaardt Leviat geen enkele aansprakelijkheid of verantwoordelijkheid voor onnauwkeurigheden of drukfouten. Technische en constructieve wijzigingen zijn voorbehouden. Met een beleid van continue productontwikkeling behoudt Leviat zich het recht voor om het ontwerp en de specificaties van het product op elk moment te wijzigen.

## Voor meer informatie kunt u contact opnemen met Leviat:

### Leviat

Kasteelstraat 160 | 9255 Buggenhout

Tel.: 052 42 54 05

E-mail: [info.scaldex.be@leviat.com](mailto:info.scaldex.be@leviat.com)

### Offertes

[quotation.scaldex.be@leviat.com](mailto:quotation.scaldex.be@leviat.com)

### Bestellingen

[sales.scaldex.be@leviat.com](mailto:sales.scaldex.be@leviat.com)

